

¡ELECTRONES EN ACCIÓN!

 **GUÍA:** -> <https://bmaker.cc/electronica-y-circuitos-01/>



MARCA LA TAREA COMPLETADA

Responde en tu Cuaderno

1 Razona

1. ¿Por qué no usamos una pila AA para encender la lámpara de casa?
2. ¿Por qué la corriente no es igual que el voltaje?
3. Completa: La corriente es el _____ de electrones por un cable.

2 Verdadero o Falso

1. Los protones giran alrededor del núcleo.
2. La electricidad se genera en el núcleo del átomo.
3. Cuanto más voltaje, más energía puede tener un circuito.
4. Una cantidad de corriente elevada puede calentar los cables.
5. Cuanto mayor es la resistencia, más corriente fluye.
6. Si conectas mal un componente en Tinkercad, explota.

3 Descubre tu Creatividad

1. Dibuja y nombra cada elemento de un circuito simple que incluya una batería, cables, interruptor y un bombillo.
2. Según el dibujo anterior dibuja un circuito abierto y cerrado.
3. Dibuja y nombra tres fuentes de voltaje.



Simulación de Circuitos

 **INGRESAR A TINKERCAD** -> <https://www.tinkercad.com/joinclass/6BU1JYWTHP4E>

1 Realizar la conexión y simulación del circuito serie que se muestra a continuación

>>> Ver la hoja siguiente <<<





HOJA DE TRABAJO '01'

Electrónica y Circuitos - MakerKids

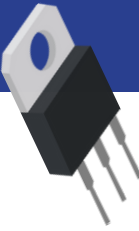

MARCA LA TAREA COMPLETADA

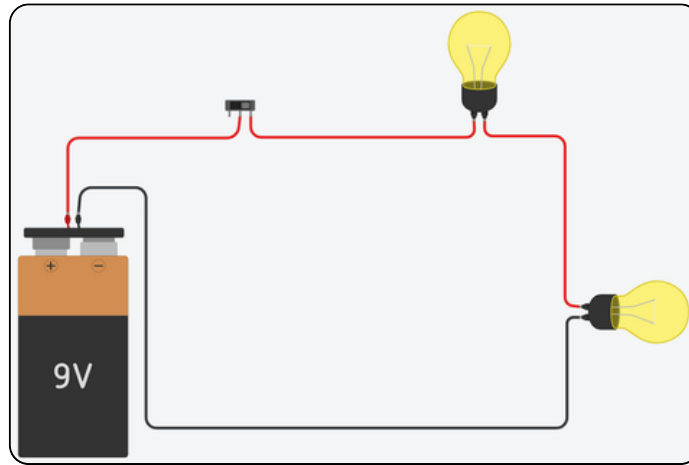

¿Qué ves cuando inicia la simulación?

- Los bombillos explotan
- No pasa nada
- Al hacer clic en el interruptor los bombillos se encienden o apagan



2 Realizar la conexión y simulación del circuito paralelo que se muestra a continuación

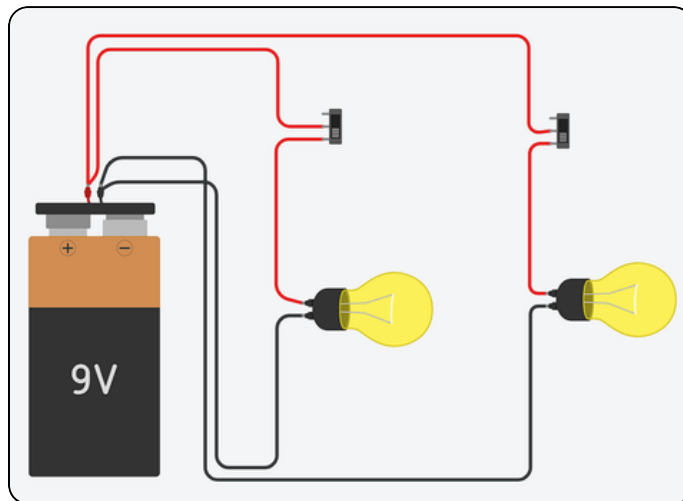

¿Qué ves cuando inicia la simulación?

- Los bombillos brillan menos que el circuito anterior
- Los bombillos brillan mas que el circuito anterior
- Los bombillos explotan

💰 Para obtener tu recompensa debes estar registrado en nuestra plataforma y publicar tu trabajo 💰



Este recurso de aprendizaje es proporcionado de manera libre por **Be Maker** bajo una licencia creative commons

Be Maker. Imagina, diseña, construye...